

Nordic S2/3/4
Nordic CL2/3/4
EcoNordic

ART.NR. 121078, 121080, 121081, 121082, 121083, 121084

NO **MONTERINGSVEILEDNING**
Rotorrem kit

SV **MONTERINGANVISNING**
Rotorrem kit

EN **INSTALLATION INSTRUCTIONS**
Rotor belt kit

NO

*Våre produkter er i kontinuerlig utvikling
og vi forbeholder oss derfor retten til endringer.
Vi tar også forbehold om eventuelle trykkfeil som måtte oppstå.*

SV

*Våra produkter utvecklas ständigt
och vi förbehåller oss därför rätten till ändringar.
Vi tar inte heller ansvar för eventuella feltryck.*

EN

*Our products are subject to continuous development
and we therefore reserve the right to make changes.
We also disclaim liability for any printing errors that may occur.*

NO

Viktige sikkerhetsinstruksjoner:

**FARE!**

- Trekk ut støpselet før du går i gang.
- Før døren åpnes skal aggregatet være strømløst og viftene må ha fått tid til å stanse (min. 3 minutter).
- Aggregatet inneholder varmeelementer som ikke må berøres når de er varme.

SV

Viktiga säkerhetsinstruktioner:

**FARA!**

- Dra ut nätkontakten innan du börjar.
- Innan dörren öppnas ska aggregatet vara strömlöst och fläktarna måste få tid att stanna (min 3 minuter).
- Aggregatet innehåller varmeelement som inte får beröras när de är varma.

EN

Important safety instructions:

**DANGER!**

- Before opening the door, the unit must be disconnected from mains power supply, and the fans must have been given time to stop (min. 3 minutes).
- The unit contains heating elements that must not be touched when they are hot.

NO Varianter

SV Varianter

EN Variants



art.no.121082
Nordic CL2

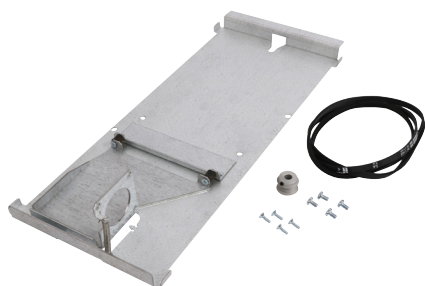

art.no. 121078, 121080
Nordic S2/3

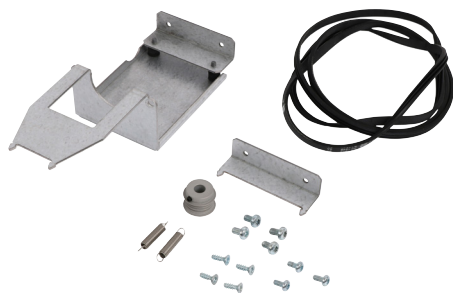

art.no. 121083
Nordic CL3/4



art.no. 121081
Nordic S4

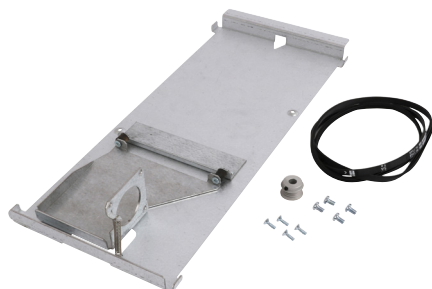

art.no. 121084
EcoNordic

NO

TIPS: Du trenger T20, T25, stjerneskrutrekker, PH2, umbrakonøkkel 2mm, kniv

1. Skru ut skruene til el-dekselet og ta av dekselet.
2. Trekk ut kabelsko i el-rommet for å koble fra jording.
3. Trekk ut rotorens hurtigkontakt fra

kretskortet.

4. Trekk rotormodulen ca. 2-3 cm ut.
5. Dra kabelgjennomføringen som sitter midt over rotoren ut av sporet, slik at ledningen med hurtigkontakten følger med.
6. Dra også ut kabelgjennomføringen som sitter ved siden av rotoren. (Gjelder kun Nordic S4.)
7. Trekk rotormodulen helt ut.

SV

TIPS: Du behöver T20, T25 stjärnmejsel, PH2, insexnyckel 2mm, kniv

1. Skruva ut skruvarna till elhöljet och ta av höljet.
2. Dra ut kabelskon i elrummet för att koppla bort jord.
3. Dra ut rotorns snabbkontakt från kretskortet.
4. Dra ut rotormodulen ca 2-3 cm.

5. Dra kabelgenomföringen som sitter mitt över rotorn ur spåret, så att ledningen med snabbkontakten följer med.
6. Dra även ut kabelgenomföringen som sitter bredvid rotorn. (Gäller endast Nordic S4.)
7. Dra ut rotormodulen helt.

EN

TIP: You need T20, T25, star screwdriver, PH2, Allen wrench 2mm, knife

1. Undo the screws on the electric cover and take the cover off.
2. Pull the cable lug in the electrical compartment out to disconnect the PE.
3. Disconnect the rotor's quick-release contact from the circuit board.
4. Pull the rotor module approximately

2-3 cm out.

5. Pull the cable bushing over the middle of the rotor out of the groove so that the cable with the quick-release contact comes too.
6. Pull the cable bushing at the side of the rotor out as well. (Applies only to Nordic S4.)
7. Pull out the rotor module completely.

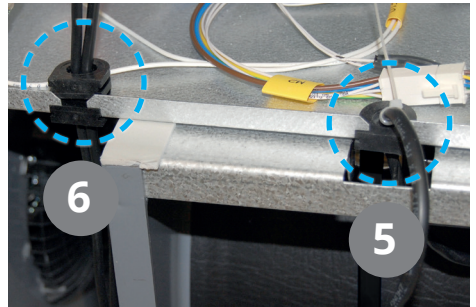
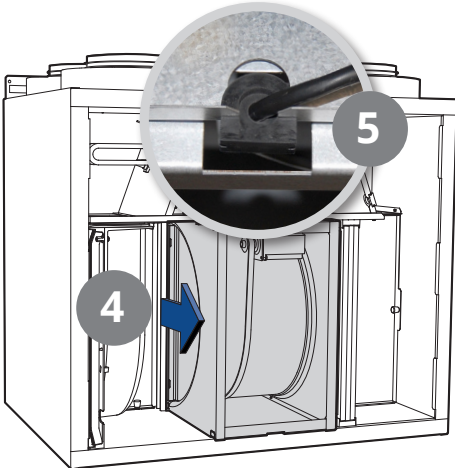
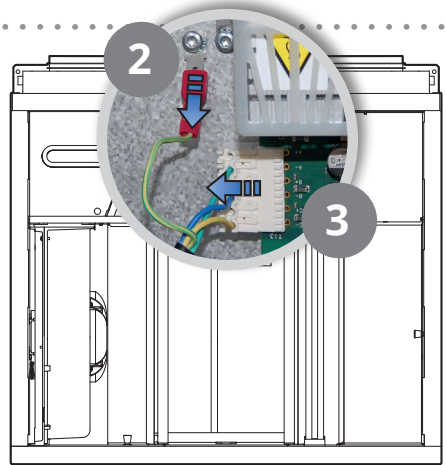
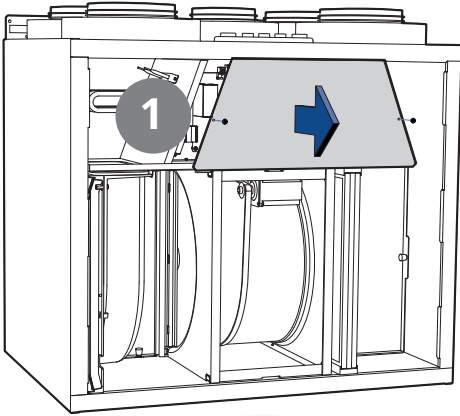

NO

8. Skru ut alle fire skruene til rotormotoren. Du skal *ikke* bytte dekselet på denne siden som rotormotoren tidligere satt.
9. Snu rotoren 180° (bildet viser før gammel rotormotor er fjernet).
10. Fjern to skruer diagonalt på dekselet.
TIPS! Med det nye dekselet kan du se hvor de gamle skruene skal fjernes uten å ta av tapen på det dekselet.
11. Fjern tapen, løft opp dekselet i enden der hullet er, dra den mot deg for å fjerne dekselet. Rengjør rotor ved behov.
12. Skru bort rotormotor fra festebraketten (fire skruer).
13. Fjern drivrull.

SV

8. Skruva ut alla fyra skruvarna till rotormotorn. Du skall *inte* byta plåtdelen på denna sida som rotormotorn tidigare satt.
9. Vänd rotorn 180° (skissen visar innan rotormotorn har tagits bort).
10. Ta bort två skruvar diagonalt.
TIPS! Med ny plåtdel kan du se var de gamla skruvarna ska tas bort utan att ta bort tejpén på den gamla plåtdelen.
11. Ta bort tejpén, lyft upp plåten i änden där hålet är, dra den mot dig för att ta bort locket. Rengör rotor vid behov.
12. Skruva bort rotormotorn från fästbraketten (fyra skruvar).
13. Ta bort drivrullen.

EN

8. Unscrew all four screws of the rotor motor. You shall *not* replace the cover plate on the side where the rotor motor previously was placed.
9. Turn the rotor 180° (the photo shows before the rotor motor is removed).
10. Remove two screws diagonally.
TIPS! With a new plate part, you can see where the old screws should be removed without removing the tape from the old plate part.
11. Remove the tape, lift the plate at the end where the hole is, pull it towards you to remove the cover. Clean the rotor if needed.
12. Unscrew the rotor motor from the mounting bracket (four screws).
13. Remove the drive roller.

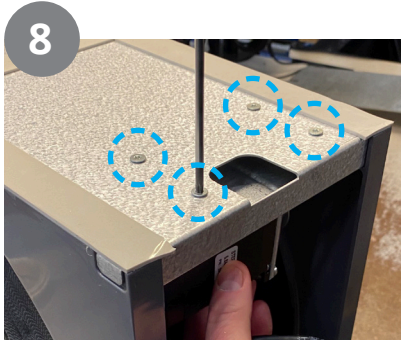

NO Viktigt! Rotormotoren monteres på det medfølgende dekelet (i henhold til beskrivelsen, punkt 12-15), og erstatter derefter det markerte dekelet.

SV Viktigt! Rotormotorn monteras på medföljande plåtsida (enligt beskrivning, punkt 12-15) och ersätter sedan markerad sidoplåt.

EN Important! The rotor motor is mounted on the supplied cover (according to the description, points 12-15), and then replaces the marked cover.

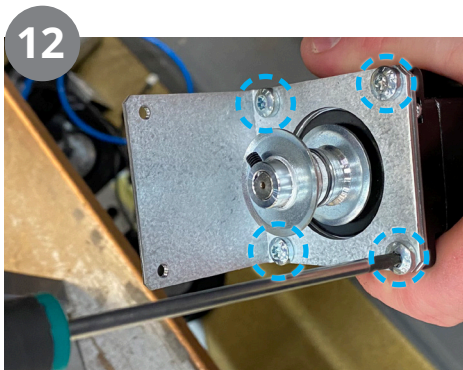
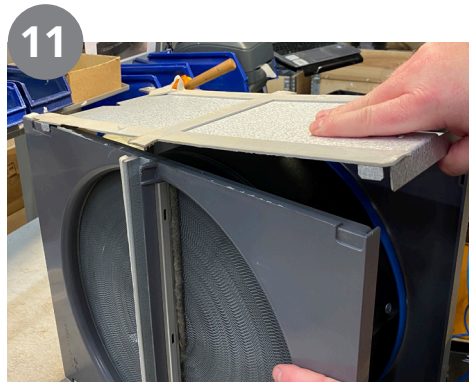
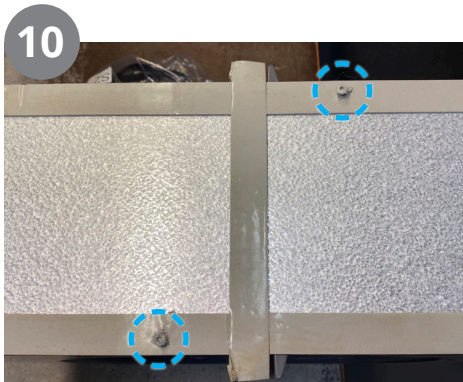

NO

14. Sett på ny drivrull. Pass på så skruen treffer den flate siden (ca 6mm fra rotormotor).
15. **NB! Følg dette punktet om du har gammelt deksel.** Skru på plass rotormotor og sett på fjør (fire skruer). **NB!** Om det er S2*, så skal braketten og fjør flyttes til neste hakk. Den er alltid innstilt på S3.
16. Fjern senterskrue.
17. Legg rotor på siden for enkel montering. Løft opp sidedekselet for å ta ut gammel rem og plassere ny rotorrem.
18. Skru tilbake senterskrue. **OBS!** Pass på så skaien ligger på innsiden av rotorsiden.
19. Sett på nytt rotordeksel med påmontert rotormotor og skru i de to diagonale skruene (2stk).

SV

14. Sätt på ny drivrulle. Se till så att skruven träffar den platta sidan (ca 6 mm från rotormotorn).
15. **OBS! Följ denna punkt om du har en gammal plåt.** Skruva fast rotormotor och sätt på fjädern (fyra skruvar). **OBS!** Om det är S2*, så ska fästet och fjädern flyttas till nästa hack. Den är alltid inställd på S3.
16. Ta bort mittenskraven.
17. Lägg rotorn på sidan för enkel montering. Lyft upp sidolocket för att ta ut gammal rem och placera ny rotorrem.
18. Skruva tillbaka mittenskraven. **OBS!** Se till så att skaien ligger på innsidan av rotorsidan.
19. Sätt på nytt rotorlock med monterad rotormotor och skruva i de två diagonala skruvarna (2 st).

EN

14. Install a new drive roller. Make sure the screw hits the flat side (about 6mm from the rotor motor).
15. **NOTE! Follow this point if you have an old plate part.** Screw the rotor motor in place and attach the spring (four screws). **NOTE!** If it is S2*, the bracket and spring should be moved to the next notch. It is always set to S3.
16. Remove the center screw.
17. Place the rotor on the side for easy assembly. Lift the side cover to remove the old belt and place the new rotor belt.
18. Screw back the center screw. **NOTE!** Make sure the skai is positioned inside the plastic cover.
19. Put on the new rotor cover with the mounted rotor motor and screw in the two diagonal screws (2 pieces).

14

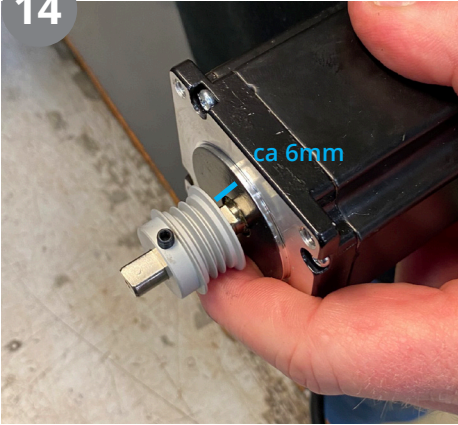

15

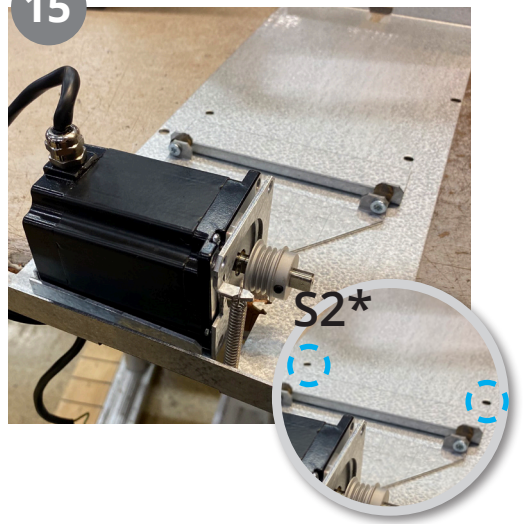

16

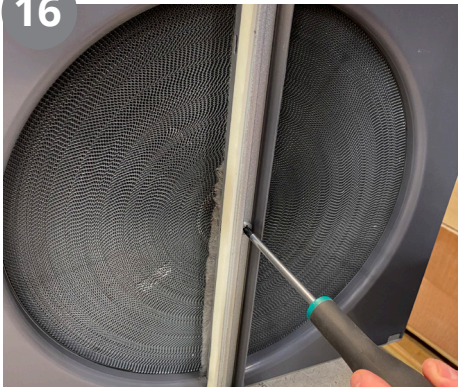

17

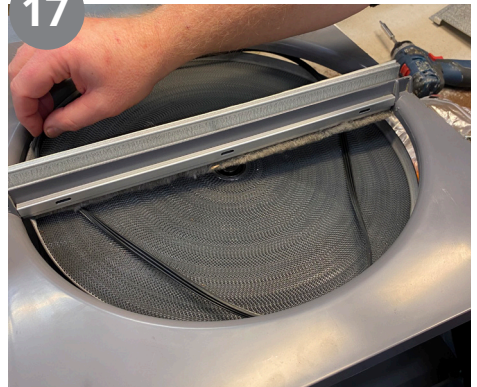

18



19

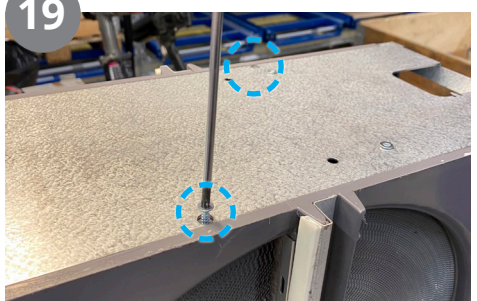

NO

20. Sett på plass rotorremmen på ny drivrull. **OBS!** Vær nøye med plasseringen av rotorrem på drivrullen. Vri om rotorene noen runder for at remmen legger seg riktig.
21. Sett på ny medfølgende tape. **OBS!** Pass på så tapen som går på tvers av rotoren går i flukt med den gamle pakningstapen. Se til at gammel tape er fjernet.
22. Skjær bort overlappende tapedeler.
23. Monter på plass rotor igjen ved å følge punkt 1-7 i motsatt rekkefølge. **TIPS:** Brett et papir for å dytte børstelstene i riktig rotasjonsretning.

SV

20. Sätt på plats rotorremmen på ny drivrulle. **OBS!** Var noggrann med placeringen av rotorremmen på drivrullen. Vrid rotorerna några varv för att remmen ska lägga sig rätt.
21. Sätt på ny medföljande tejp. **OBS!** Se till så att teipen som går tvärs över rotorn är i linje med den gamla packningsteipen. Se till att gammal tejp är borttagen.
22. Skär bort överlappande tejpdelar.
23. Montera tillbaka rotorn genom att följa punkt 1-7 i omvänd ordning. **TIPS:** Vik ett ark för att pressa borstlisterna i riktig rotationsriktning.

EN

20. Place the rotor belt on the new drive roller. **NOTE!** Be careful with the placement of the rotor belt on the drive roller. Rotate the rotors a few rounds to ensure the belt lays correctly.
21. Apply the new included tape. **NOTE!** Ensure that the tape running across the rotor aligns with the old gasket tape. Make sure that the old tape is removed.
22. Trim away overlapping tape parts.
23. Reassemble the rotor by following steps 1-7 in reverse order. **TIP:** Fold a piece of paper to push the brush lists towards the correct rotation direction.

20

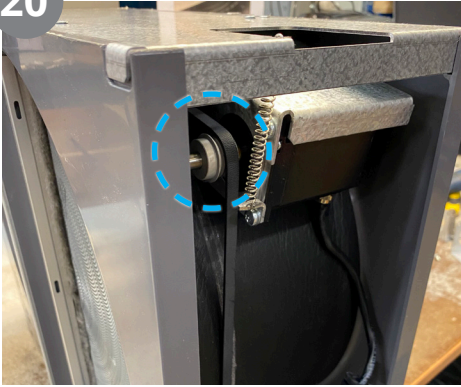

21

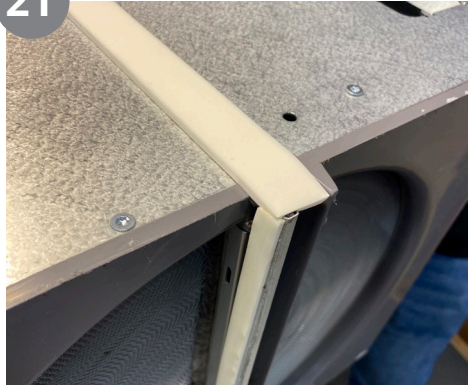

22

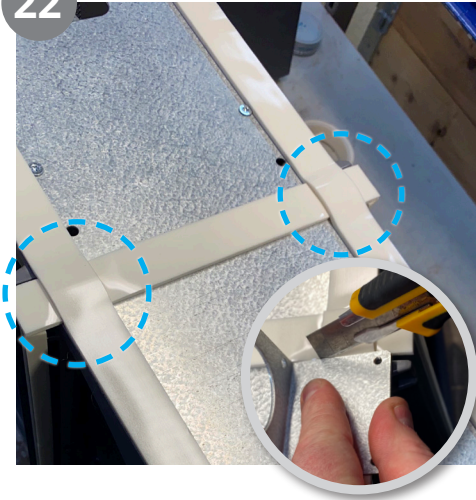

23

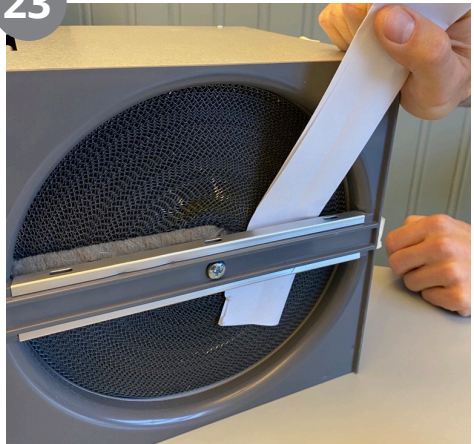

NO

Skifte av rotorrem

TIPS: Du trenger T20, T25, stjerneskrutrekker, PH2, umbrakonøkkel 2mm, kniv

1. Skru ut skruene til el-dekselet og ta det av.
2. Trekk ut rotorens hurtigkontakt fra kretskortet. Trekk også ut kabelsko for å koble fra jording i kretskortet.
3. Dra kabelgjennomføringen ut

av sporet, slik at ledningen med hurtigkontakten følger med.

4. Løsne de to skruene som sitter på hver side av rotoren.
5. Skyv skivene til siden, slik at rotoren blir frigjort. **OBS!** Sørg for at rotormodulen ikke faller ned.
 - Trekk rotormodulen ut.



FARE! Rotoren vil falle ut når festene løsnes.

SV

Byte av rotorrem

TIPS: Du behöver T20, T25 stjärnmejsel, PH2, insexnyckel 2mm, kniv

1. Skruva ut skruvarna till elhöljet och ta av det.
2. Dra ut rotorns snabbkontakt från kretskortet. Dra även ut kabelskon för att koppla bort jord i kretskortet.
3. Dra kabelgenomföringen ur spåret så att ledningen med snabbkontakten

följer med.

4. Lossa de två skruvarna på varje sida av rotorn.
5. Skjut skivorna åt sidan så att rotorn frigörs. **OBS!** Se till att rotormodulen inte glider ut.
 - Dra ut rotormodulen.



FARA! Rotorn kommer att falla ut när fästena lossas.

EN

Changing the rotor belt

TIP: You need T20, T25, star screwdriver, PH2, Allen wrench 2mm, knife

1. Undo the screws in the electric cover and take it off.
2. Disconnect the rotor's quick-release contact from the circuit board. Also pull the cable lug out to disconnect the earth on the circuit board.
3. Pull the cable bushing out of the groove so that the cable with the

quick-release contact comes too.

4. Loosen the two screws on either side of the rotor.
5. Slide the washers sideways to release the rotor. **CAUTION!** Secure the rotor module so it does not fall down.
 - Pull the rotor module out.



DANGER! The rotor will fall out when the brackets are loosened.

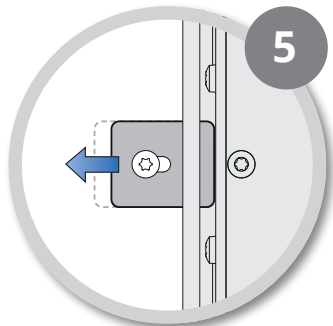
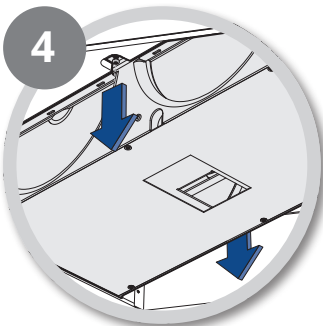
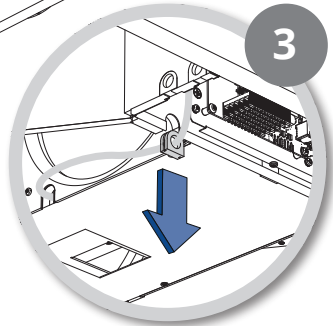
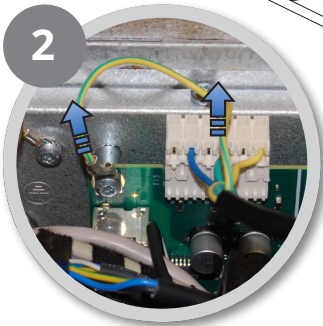
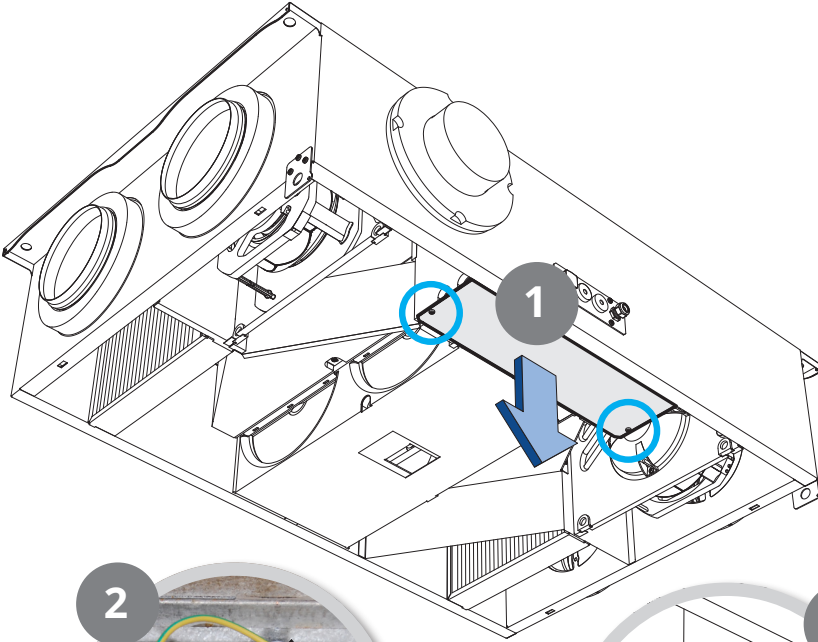

NO

6. Fjern 20 skruer for å ta av hele dekselet rundt rotor. OBS! De gamle skruene til dekslene skal gjenbrukes. Tape på gammelt deksel kan fjernes.
7. Pass på så skaien ligger med overlappingen vekk fra rotormotor.
8. Skru ut alle fire skruene til rotormotorbraketten.
9. Skru bort rotormotor fra festebraketten (fire skruer). Rengjør ved behov.
10. Fjern drivrull
11. Sett på ny drivrull. Pass på så skruen treffer den flate siden (ca 6mm fra rotormotor).

SV

6. Ta bort 20 skruvar för att avlägsna hela plåten runt rotorn. OBS! De gamla skruvarna till täckena ska återanvändas. Tejp på den gamla plåten kan tas bort.
7. Se till att skaien ligger med överlappningen bort från rotormotorn.
8. Skruva ut alla fyra skruvarna till rotormotorfästet.
9. Skruva bort rotormotorn från fästbraketten (fyra skruvar). Rengör rotor vid behov.
10. Ta bort drivrullen.
11. Sätt på en ny drivrulle. Se till så att skruven träffar den platta sidan (ca 6 mm från rotormotorn).

EN

6. Remove 20 screws to take off the entire cover around the rotor. NOTE! The old screws for the covers should be reused. Tape on the old cover can be removed.
7. Make sure the skai is positioned with the overlapping away from the rotor motor.
8. Unscrew all four screws from the rotor motor bracket.
9. Unscrew the rotor motor from the mounting bracket (four screws). Clean the rotor if needed.
10. Remove the drive roller.
11. Install a new drive roller. Make sure the screw hits the flat side (about 6mm from the rotor motor).

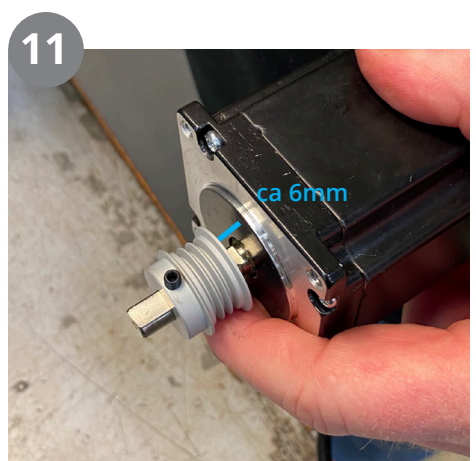
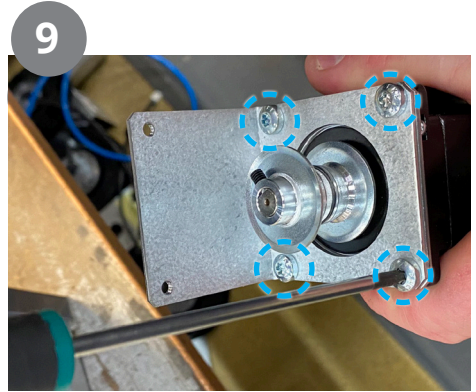
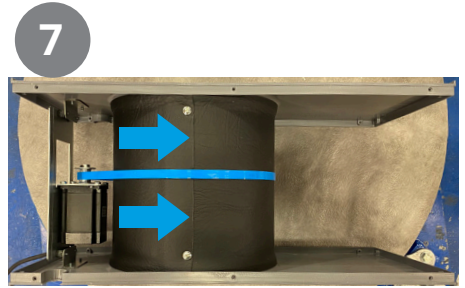
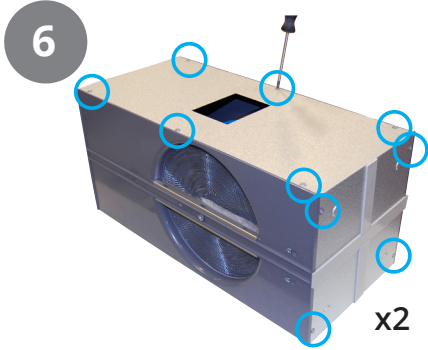

NO

12. Skru på rotormotor på nytt deksel og sett på fjør.
13. Dekk til de to hullene på dekslene (der rotormotoren tidligere satt) på hver side med tape.
14. Skru på dekslene igjen.
15. **TIPS!** Dra opp rotorremmen på drivhjulet med hjelp av gammel rem.
OBS! Vær nøye med plasseringen av rotorrem på drivrullen. Vri om rotorene noen runder for at remmen legger seg riktig.
16. Sett på ny tape på sidedekselet. Sørg for å fjerne overlappende tape.
17. Monter på plass rotor ved å følge punkt 1-5 i motsatt rekkefølge.
TIPS: Brett et papir for å dytte børstelstene i riktig rotasjonsretning.

SV

12. Skruva på rotormotorn på den nya täckplåten och sätt på fjädern.
13. Täck över de två hålen på plastsidor-na (där rotormotorn tidigare satt) på varje sida med tejp.
14. Skruva på täckningarna igen.
15. **TIPS!** Dra upp rotorremmen på drivhjulet med hjälp av den gamla remmen. **OBS!** Var noggrann med placeringen av rotorremmen på drivrullen. Vrid rotorerna några varv för att remmen ska lägga sig rätt.
16. Sätt på ny tejp på sidotäckningen. Se till att ta bort överlappende tejp.
17. Montera tillbaka rotorn genom att följa steg 1-5 i omvänd ordning.
TIPS: Vik ett ark för att pressa borstlisterna i riktig rotationsriktning.

EN

12. Screw the rotor motor onto the new cover and attach the spring.
13. Cover the two holes on the covers on each side (where the rotormotor were first placed) with tape.
14. Screw the covers back on.
15. **TIP!** Pull up the rotor belt on the drive wheel with the help of the old belt.
NOTE! Be careful with the placement of the rotor belt on the drive roller. Rotate the rotors a few rounds to ensure the belt lays correctly.
16. Apply new tape to the side cover. Ensure to remove overlapping tape.
17. Reassemble the rotor by following steps 1-5 in reverse order. **TIP:** Fold a piece of paper to push the brush lists towards the correct rotation direction.

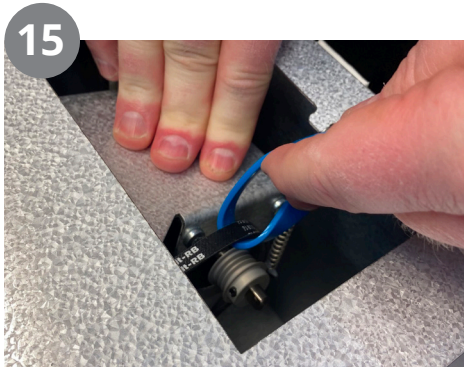
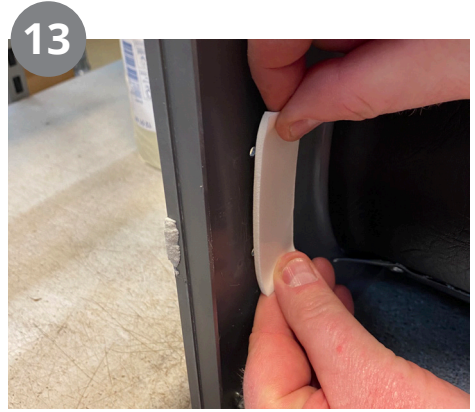
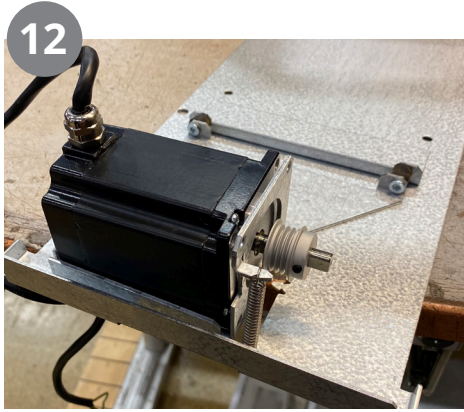

Nordic CL 3/4

NO

6. Legg rotoren på siden og skru ut skruene (20 stk.) rundt modulen og fjern dekslene.
OBS! Både tape og skruene skal gjebrukes.
7. Tre en snor/ledning under rotorremmen og løft den av rotormotoren eller klipp den av.
8. Fjern også to skruer fra sidedekselet på begge sider. Rengjør ved behov.
9. Løsne rotormotor fra brakett (fire skruer).
10. Fjern drivrull.

SV

6. Lägg rotoren på sidan och avlägsna skruvarna (20 st) runt modulen och ta bort sidoplåtarna.
OBS! Både teipen och skruvarna ska återanvändas.
7. Trä en snodd/ledning under rotorremmen och lyft av den från rotormotorn eller klipp av den.
8. Ta också bort två skruvar från sidolocket på båda sidor. Rengör rotor vid behov.
9. Lossa rotormotorn från fästet (fyra skruvar).
10. Ta bort drivrullen.

EN

6. Place the rotor on its side and unscrew the screws (20 pcs) around the module and remove the covers.
NOTE! Both the tape and screws should be reused.
7. Thread a cord/wire under the rotor belt and lift it off the rotor motor or cut it off.
8. Also, remove two screws from the side cover on both sides. Clean the rotor if needed.
9. Detach the rotor motor from the bracket (four screws).
10. Remove the drive roller.

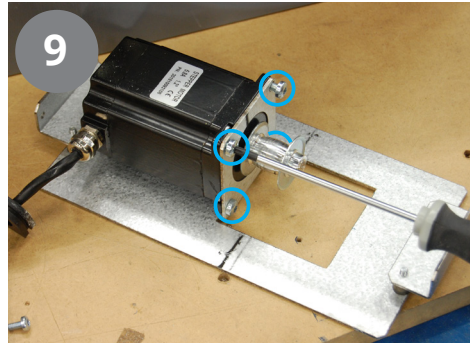
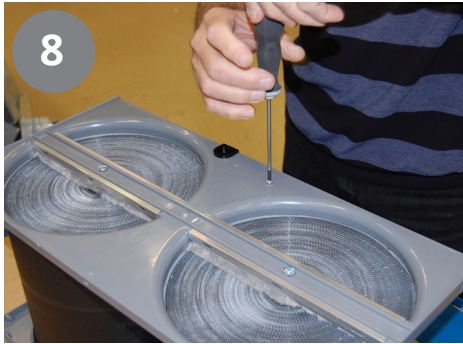
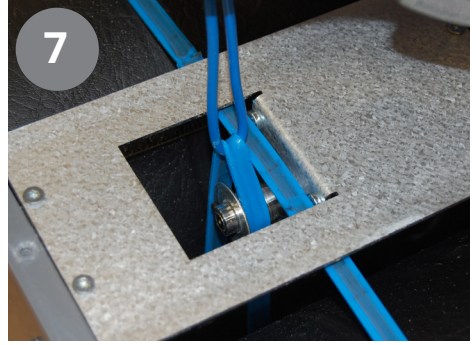
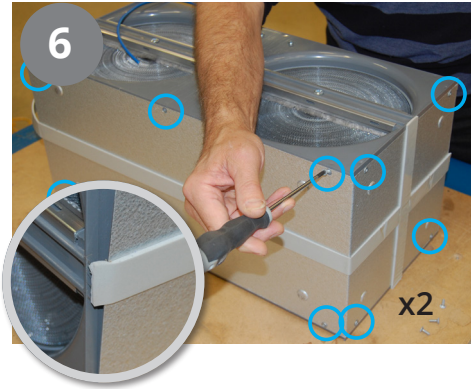

NO

11. Sett på ny drivrull. Pass på så skruen treffer den flate siden (ca 6mm fra rotormotor).
12. Skru på ny rotormotor (3 skruer). **OBS!** Pass på så kabelen ligger i sporet.
13. Løft på dekselet for enkelt bytte av rotorrem. **OBS!** Pass på så rillene på rotorremmen peker utover. TIPS! Bruk gammel rem for å dra opp den nye remmen på drivrullen.
14. Skru til braketten til fjærene for rotormotoren (2 skruer). Må sitte som på bildet.
15. Skru på plass ny rotormotor (2 skruer).

SV

11. Sätt på en ny drivrulle. Se till så att skruven träffar den platta sidan (ca 6 mm från rotormotorn).
12. Skruva på den nya rotormotorn (3 skruvar). **OBS!** Se till så att kabeln ligger i spåret.
13. Montera ny rotorrem. **OBS!** Se till så att rillerna på rotorremmen pekar utåt. TIPS! Använd den gamla remmen för att dra upp den nya remmen på drivrullen.
14. Skruva åt fästet för fjädrarna till rotormotorn (2 skruvar). Måste sitta enligt bild.
15. Skruva på plats den nya rotormotorn (2 skruvar).

EN

11. Install a new drive roller. Ensure that the screw hits the flat side (about 6mm from the rotor motor).
12. Screw on the new rotor motor (3 screws). **NOTE!** Ensure that the cable is in the groove.
13. Lift the cover for easy replacement of the rotor belt. **NOTE!** Ensure that the grooves on the rotor belt point outward. TIP! Use the old belt to pull up the new belt on the drive roller.
14. Tighten the bracket for the springs of the rotor motor (2 screws). Needs to be placed like shown in photo.
15. Screw in the new rotor motor (2 screws).

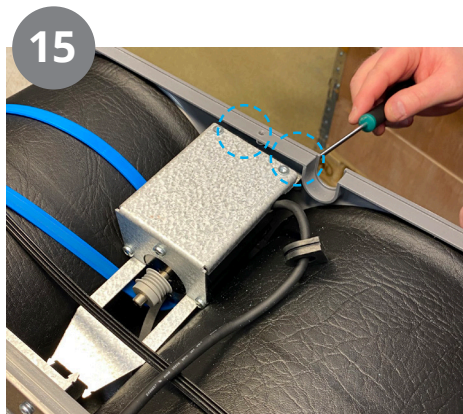
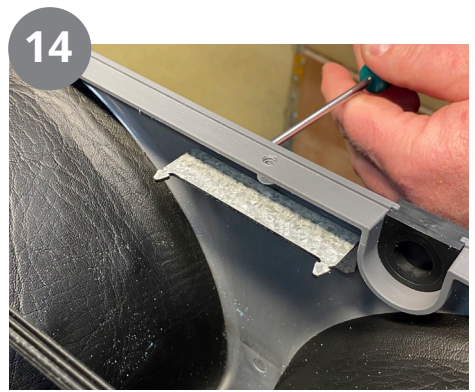
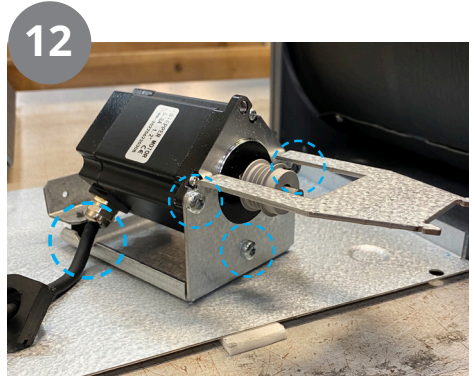
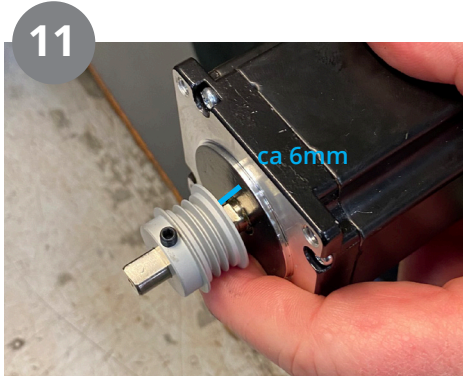

NO

16. Sett på plass to fjører fra rotormotor til braketten.
17. Dra på plass rotorremmen. **OBS!** Vær nøye med plasseringen av rotorrem på drivrullen. Vri om rotorene noen runder for at remmen legger seg riktig. Pass på så børstelstene ligger

riktig rotasjonsretning. **TIPS:** Brett et papir for å dytte børstelstene i riktig rotasjonsretning.

18. Sett på plass kabelgjennomføringen.
19. Skru tilbake alle skruene.
20. Monter på plass rotor igjen ved å følge punkt 1-5 i motsatt rekkefølge.

SV

16. Sätt på plats två fjädrar från rotormotorn till fästet.
17. Dra på plats rotorremmen. **OBS!** Var noggrann med placeringen av rotorremmen på drivrullen. Vrid rotorerna några varv för att remmen ska lägga sig rätt.

Se till att borstlisterna ligger i rotationsriktningen. **TIPS:** Vik ett ark för att pressa borstlisterna i riktig rotationsriktning.

18. Sätt på plats kabelgenomföringen.
19. Skruva tillbaka alla skruvar.
20. Montera tillbaka rotorn genom att följa steg 1-5 i omvänd ordning.

EN

16. Put in place two springs from the rotor motor to the bracket.
17. Fit the rotor belt in place. **NOTE!** Be careful with the placement of the rotor belt on the drive roller. Rotate the rotors a few rounds to ensure the belt lays correctly. Make sure that the

brush lists are aligned in the correct rotation direction. **TIP:** Fold a piece of paper to push the brush lists towards the correct rotation direction.

18. Put the cable bushing in place.
19. Screw back all the screws.
20. Reassemble the rotor by following steps 1-5 in reverse order.

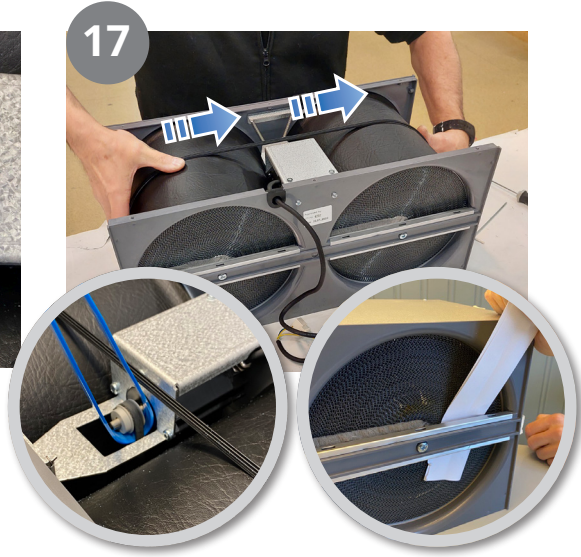
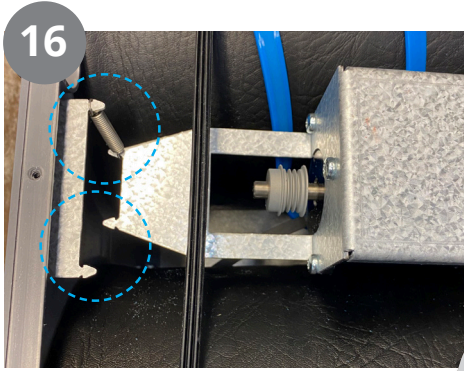

NO

Viktige sikkerhetsinstruksjoner:

**FARE!**

Produktet må settes i servicemodus og gjøres strømløst før service utføres.

SV

Viktiga säkerhetsinstruktioner:

**FARA!**

Sätt produkten i serviceläge och bryt sedan spänningen innan service utförs.

EN

Important safety intructions:

**DANGER!**

Put the product in service mode and then disconnect the power before service is performed.

NO**Servicemodus**

1. Start Flexit GO-appen og koble til produktet du skal utføre service på.
2. Gå inn i meny for service (**Øvrige > Service**)
3. Velg "Servicemodus". Produktet vil nå foreta en kontrollert nedstengning. Dette kan ta noe tid, avhengig av produktets driftsmodus.
4. Skru av allpolig bryter. Service kan nå utføres.

SV**Serviceläge**

1. Starta Flexit GO appen och anslut till produkten du ska utföra service på.
2. Gå in på sidan för service (**Övrigt > Service**)
3. Välj "Serviceläge". Produkten vil nu göra en kontrollerad nedstängning. Det kan ta olika lång tid beroende på driftläge.
4. Slå av den allpoliga brytaren. Service kan nu utföras.

EN**Service mode**

1. Start the Flexit GO app and select the product you want to service.
2. Enter the service menu (**More > Service**)
3. Select "Service mode". The product will now make a controlled shutdown. The shutdown time depends on the operating mode.
4. Switch off the all-pole switch. Service can now be carried out.



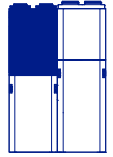

NO

TIPS: Du trenger T20, T25, stjerneskrutrekker, PH2, umbrakonøkkel 2mm, kniv

1. Skru ut skruen til el-dekselet og ta av dekselet.
2. Skru ut de to fingerskruene, oppe og

nede for å løsne rotormodulen.

3. Ta av slange fra den øverste nippel.
4. Koble fra vifte (M1) og løsne denne i fra elrom.
5. Ta av rotormotorens hurtigkontakt og kabelsko.
6. Ta av gjennomføring i bakvegg og ta ut ledning.

SV

TIPS: Du behöver T20, T25 stjärnmejsel, PH2, insexnyckel 2mm, kniv

1. Skruva ut skruven till elhöljet och ta av höljet.
2. Skruva ut de två fingerskruvarna, uppe och nere, för att lossa rotormodulen.
3. Ta av slangen från den översta nippeln.

4. Koppla från fläkten (M1) och lossa den från elrummet.
5. Ta av rotormotorns snabbkontakt och kabelsko.
6. Ta av genomföringen i bakväggen och ta ut ledningen.

EN

TIP: You need T20, T25, star screwdriver, PH2, Allen wrench 2mm, knife

1. Undo the screw on the electric cover and take the cover off.
2. Undo the two finger screws at the top and bottom to detach the rotor module.
3. Detach the hose from the top nipple.

4. Disconnect the fan (M1) and detach it from the electrical compartment.
5. Remove the rotor motor's quick-release contact and cable lug.
6. Detach the bushing in the rear wall and take out the cable.

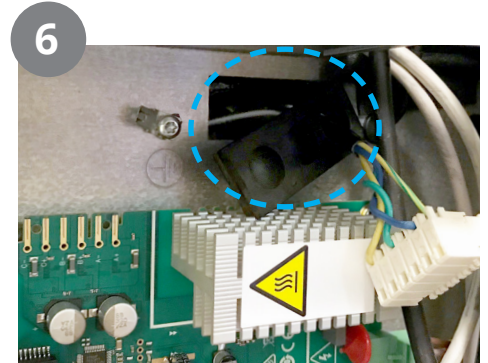
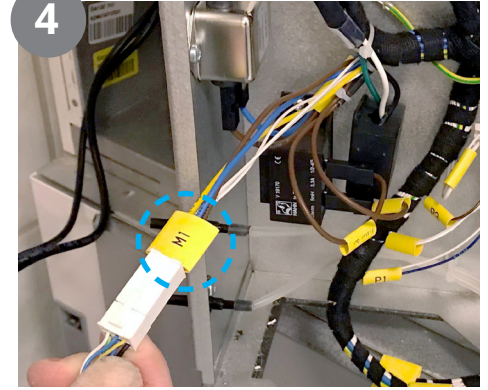
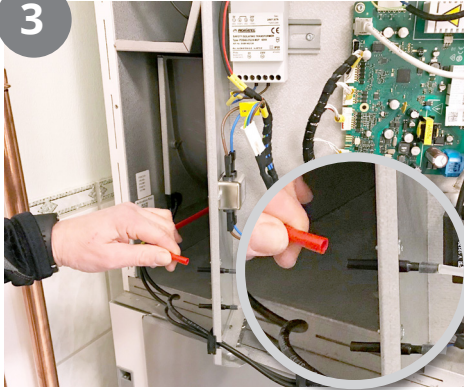
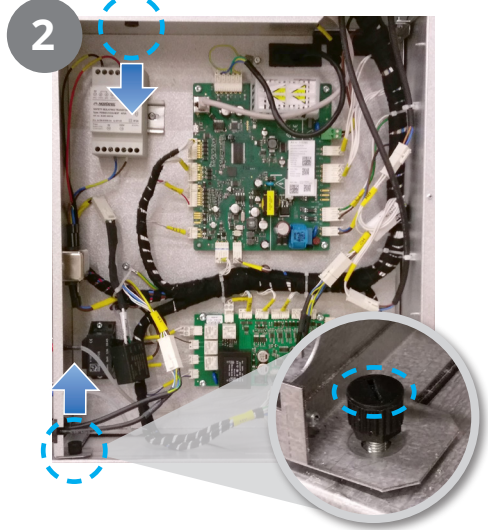
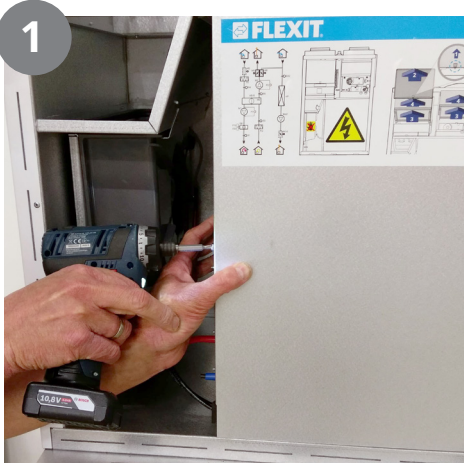

NO

7. Ta tak i elrommets venstre side og vri det mot høyre for å komme til rotoren
8. Trekk rotormodulen ut.
9. Skru ut alle fire skruene til rotormotoren
10. Skru bort rotormotor fra festebraketten (fire skruer)
11. Fjern drivrull
12. Sett på ny drivrull. Pass på så skruen treffer den flate siden (ca 6mm fra rotormotor).

SV

7. Ta tag i elrummets vänstra sida och vrid det mot höger för att komma åt rotorn.
8. Dra ut rotormodulen.
9. Skruva ut alla fyra skruvar till rotormotorn.
10. Skruva bort rotormotorn från fästbraketten (fyra skruvar).
11. Ta bort drivrullen.
12. Sätt på en ny drivrulle. Se till så att skruven träffar den platta sidan (ca 6 mm från rotormotorn).

EN

7. Grasp the left-hand side of the electrical compartment and turn it to the right to access the rotor.
8. Pull the rotor module.
9. Unscrew all four screws of the rotor motor.
10. Unscrew the rotor motor from the mounting bracket (four screws).
11. Remove the drive roller.
12. Install a new drive roller. Ensure that the screw hits the flat side (about 6mm from the rotor motor).

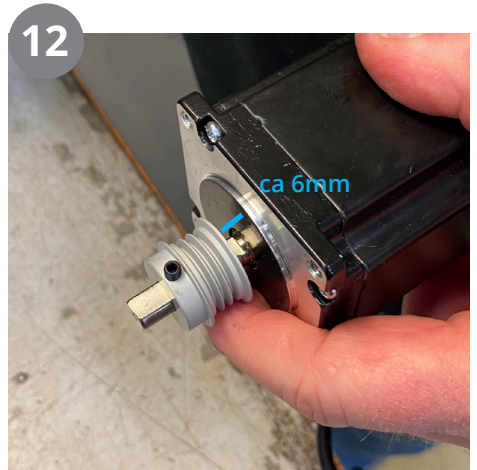
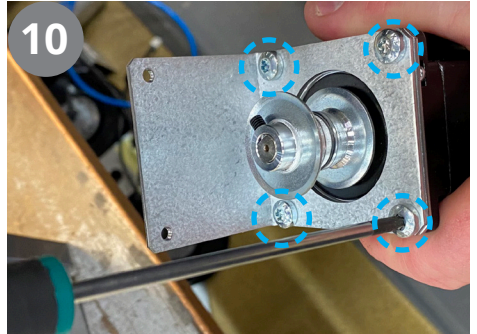
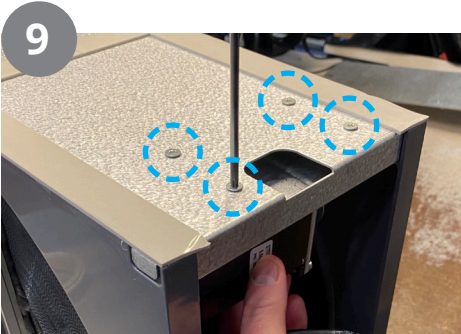
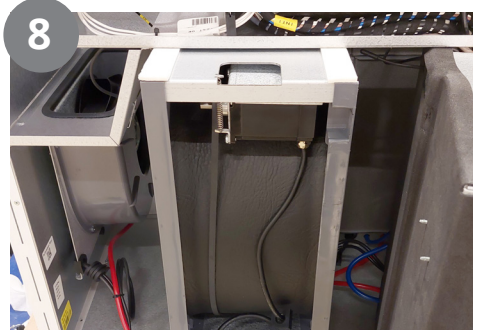
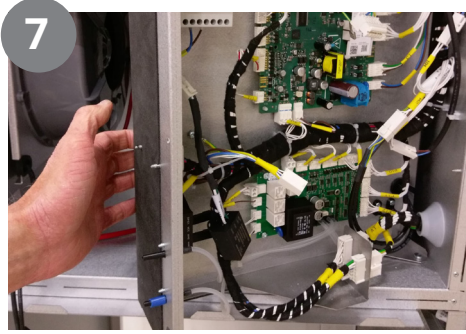

NO

13. Skru på plass ny rotormotor.
14. TIPS! Med ny platedel kan du se hvor de gamle skruene skal fjernes uten å ta av tapen på gammel platedel.
Fjern to skruer diagonalt.
15. Kutt tapen i hjørnene.
16. Fjern tapen, løft opp platen i enden der hullet er, dra den mot deg for å fjerne dekslet. Rengjør rotor ved behov.
17. Fjern senterskrue.
18. Legg rotor på siden for enkel montering. Løft opp sidedekslet for å ta ut gammel rem og plassere ny rotorrem.

SV

13. Skruva på plats den nya rotormotorn.
14. TIPS! Med en ny plåtdel kan du se var de gamla skruvarna ska tas bort utan att ta bort teipen från den gamla plåtdelen. Ta bort två skruvar diagonalt.
15. Skär av teipen i hörnen.
16. Ta bort teipen, lyft upp plåten i änden där hålet är, dra den mot dig för att ta bort locket. Rengör rotor vid behov.
17. Ta bort mittenskraven.
18. Lägg rotorn på sidan för enkel montering. Lyft upp sidolocket för att ta ut den gamla remmen och placera den nya rotorremmen.

EN

13. Screw on the new rotor motor.
14. TIP! With a new plate part, you can see where the old screws should be removed without removing the tape from the old plate part. Remove two screws diagonally.
15. Cut the tape in the corners.
16. Remove the tape, lift the plate at the end where the hole is, pull it towards you to remove the cover. Clean the rotor if needed.
17. Remove the center screw.
18. Place the rotor on its side for easy assembly. Lift the side cover to take out the old belt and place the new rotor belt.

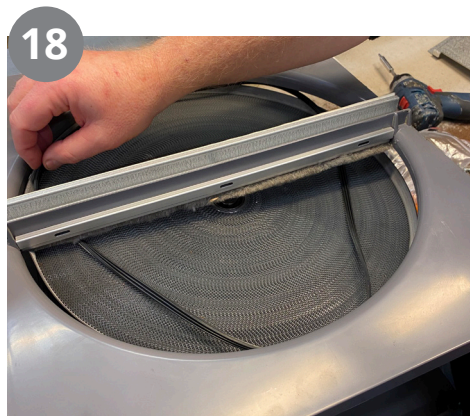
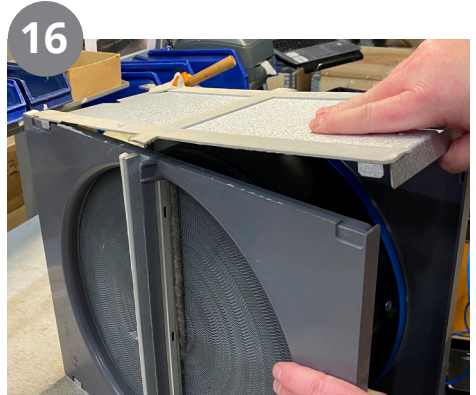
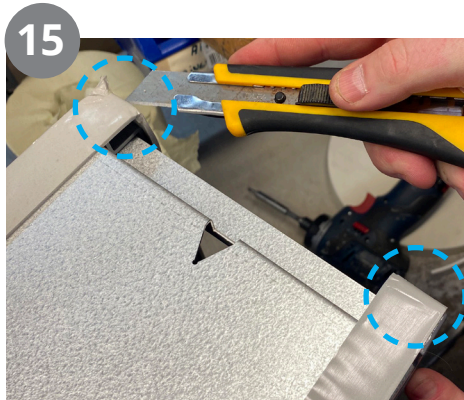
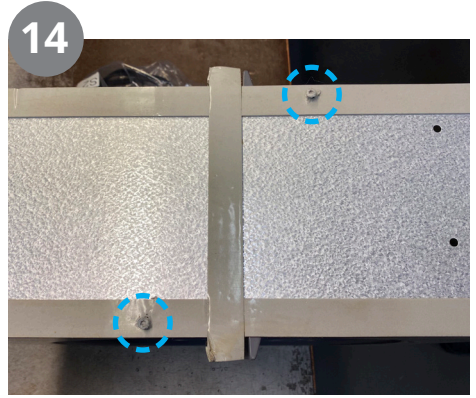
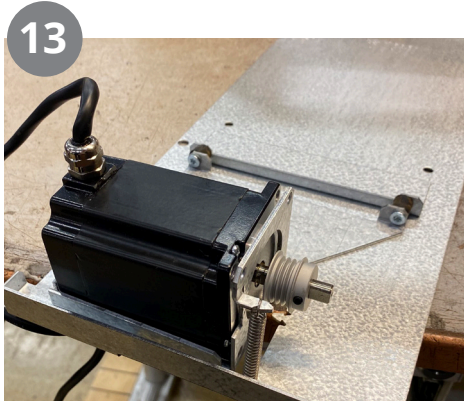

NO

19. Skru tilbake senterskrue. **OBS!** Pass på så skaien ligger riktig.
20. Sett på nytt rotordeksel med påmontert rotormotor og skru i de to diagonale skruene (2stk).
21. Sett på plass rotorremmen på ny drivrull.
22. Sett på tape. **OBS!** Pass på så tapen som går på tvers av rotoren går i flukt med den gamle pakningstapen.
23. Skjær bort overlappende tapedeler.
24. Monter på plass rotoren igjen ved å følge punkt 1-8 i motsatt rekkefølge. **TIPS:** Brett et papir for å dytte børstelene i riktig rotasjonsretning.

SV

19. Skruva tillbaka mittenskraven. **OBS!** Se till så att skaien ligger rätt.
20. Sätt på den nya rotorplåten med den monterade rotormotorn och skruva i de två diagonala skruvarna (2 stycken).
21. Sätt på plats rotorremmen på den nya drivrullen.
22. Sätt på ny tejp. **OBS!** Se till så att tejpens som går tvärs över rotorn är i linje med den gamla packningstejpen.
23. Skär bort överlappande delar av tejpens.
24. Montera tillbaka rotorn genom att följa steg 1-8 i omvänd ordning. **TIPS:** Vik ett ark för att pressa borstlisterna i riktig rotationsriktning.

EN

19. Screw back the center screw. **NOTE!** Ensure that the skai is positioned correctly.
20. Put on the new rotor cover with the mounted rotor motor and screw in the two diagonal screws (2 pieces).
21. Place the rotor belt on the new drive roller.
22. Place new tape. **NOTE!** Ensure that the tape running across the rotor aligns with the old gasket tape.
23. Trim away overlapping taped parts.
24. Reassemble the rotor by following steps 1-8 in reverse order. **TIP:** Fold a piece of paper to push the brush lists towards the correct rotation direction.

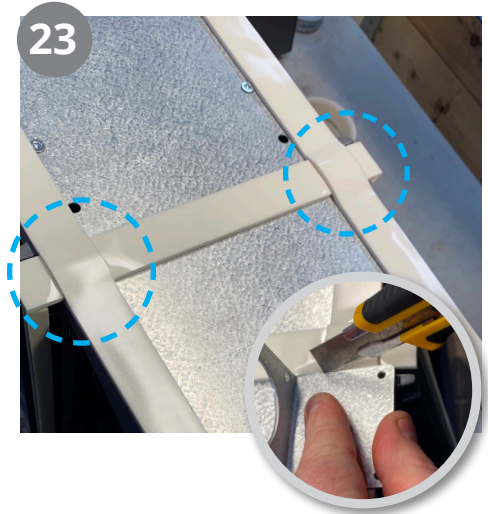
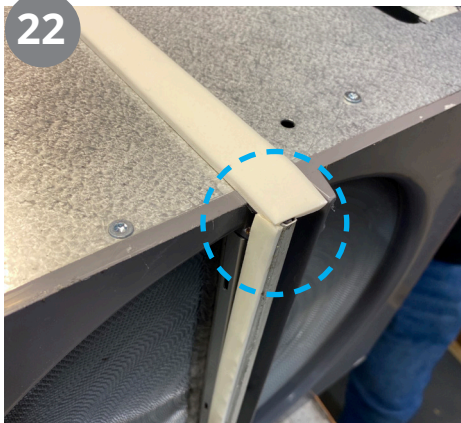
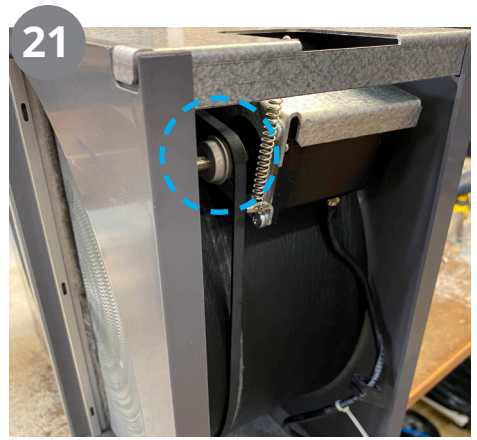
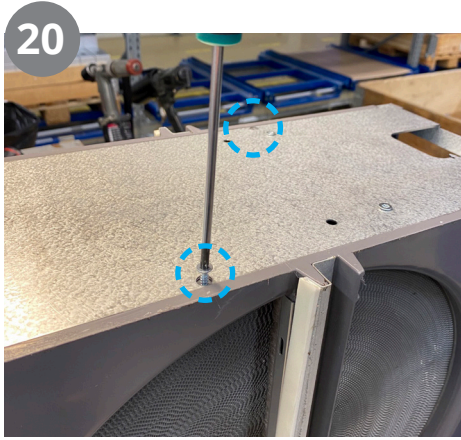



Flexit AS, Moseveien 8, N-1870 Ørje
www.flexit.no